



SPECNA[®]
ARMS

— YOUR WAY —
OF AIRSOFT



SA-S11 SA-S14
E D C E

USER MANUAL

 MANUEL

 MANUAL

 INSTRUKCJA

SPECNA[®] ARMS

SPECNA ARMS[®] REPLICA DESCRIPTION

[FR] SPECNA ARMS[®] DESCRIPTION DE LA RÉPLIQUE
[ES] SPECNA ARMS[®] DESCRIPCIÓN DE LA RÉPLICA
[PL] SPECNA ARMS OPIS REPLIKI
[FI] SPECNA ARMS AIRSOFT-REPLIKAN KUVAUS
[SE] SPECNA ARMS AIRSOFT-REPLIKA BESKRIVNING

3

CONSTRUCTION

[FR] CONSTRUCTION
[ES] ESTRUCTURA
[PL] BUDOWA
[FI] RAKENNE
[SE] KONSTRUKTION

3

HOP-UP SYSTEM REGULATION

[FR] AJUSTEMENT DU SYSTÈME HOP-UP
[ES] AJUSTE DEL SISTEMA DE HOP-UP
[PL] REGULACJA SYSTEMU HOP-UP
[FI] HOP-UPIN SÄÄTTÄMINEN
[SE] JUSTERING AV HOP-UP

5

AMMUNITION - 6MM BB'S

[FR] MUNITION - BILLES 6MM
[ES] MUNICIONES - BOLSAS DE 6 MM
[PL] AMUNICJA - KULKI 6MM
[FI] AMMUKSET - 6MM KUULAT
[SE] AMMUNITION - 6MM KULOR

6

HOW TO LOAD A MAGAZINE

[FR] REMPLISSAGE DU CHARGEUR
[ES] LLENADO DEL CARGADOR
[PL] ŁADOWANIE MAGAZYNKI
[FI] LIPPAAN LATAAMINEN
[SE] LADDNING AV MAGASINET

6

STOCK

[FR] CROSSE
[ES] CULATA
[PL] KOLBA
[FI] TUUKKI
[SE] STOCK

7

MODIFICATIONS

[FR] MODIFICATIONS
[ES] MODIFICACIONES
[PL] MODYFIKACJE
[FI] MODIFIKAATIOT
[SE] MODIFIKATIONER

8

MAINTENANCE

[FR] ENTRETIEN
[ES] MANTENIMIENTO
[PL] KONSERWACJA
[FI] HUOLTO
[SE] UNDERHÅLL

9



VISKÖLT TRÄNING



WARNING

READ CAREFULLY BEFORE USE

[FR] ATTENTION : AVANT LE PREMIER USAGE, LIRE ATTENTIVEMENT CES INSTRUCTIONS.
 [ES] ATENCIÓN : LÍSEZ ATTENTIVAMENTE LAS INSTRUCCIONES ANTES DE LA PRIMERA UTILIZACIÓN.
 [PL] UWAGA! PRZED ROZPOCZĘCIEM PRACY Z REPLIKĄ AIRSOFT UWAGAŻNIE ZAPOZNAJ SIĘ Z INSTRUKCJĄ OBSŁUGI.
 [FI] VAROITUS! LUE KÄYTTÖOHJEET HUOLELLISESTI ENNEN AIRSOFT-ASEEN KÄYTTÖÄ.
 [SE] VARNING! LÄS NOGA IGENOM BRUKSANVISNINGEN INNAN ANVÄNDNING AV AIRSOFT-REPLIKAN.

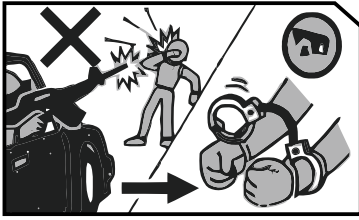

Obey the legal regulations when operating the replica.

[FR] Respectez les dispositions légales en vigueur lors de l'utilisation de la réplique.
 [ES] Respete las disposiciones legales vigentes al utilizar la réplica.
 [PL] W trakcie użytkowania repliki postępuj zgodnie z uregulowaniami prawnymi.
 [FI] Noudata lainsäädäntöä airsoft-tuotteita käytettäessä.
 [SE] Lyda lagen när du använder airsoft-produkter.

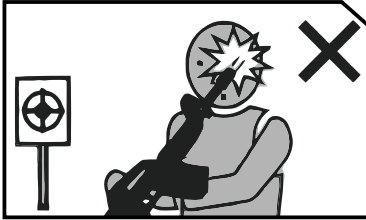

Looking into the barrel may be extremely dangerous. Exercise caution!

[FR] Ne regardez jamais dans le canon - c'est dangereux. Soyez prudent!
 [ES] Nunca mire dentro del cañón: es peligroso. ¡Tenga cuidado!
 [PL] Nigdy nie patrz w wyłot lufy - jest to niebezpieczne. Zachowaj ostrożność!
 [FI] Piippuun katsominen on aina vaarallista. Ole varovainen!
 [SE] Att titta i pipan är alltid farligt. Var försiktig!

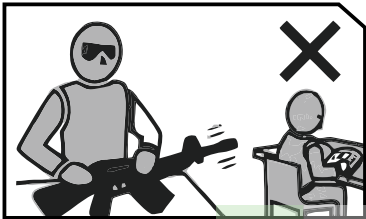

Be careful! Even if you remove a magazine, a pellet may still remain in the replica!

[FR] Même si vous retirez un chargeur, il peut encore rester des billes BB dans la réplique. Soyez prudent!
 [ES] Las bolas BB pueden estar en la réplica incluso después de retirar el cargador. ¡Tenga cuidado!
 [PL] Nawet po usunięciu magazynka, w replice mogą nadal znajdować się kulki BB. Zachowaj ostrożność!
 [FI] Ole varovainen aina airsoft-replikaa käsitellessäsi, vaikka lipas olisi irroitettuna.
 [SE] Var försiktig när du hanterar airsoft-replikan, även när magasinet är tagit bort.

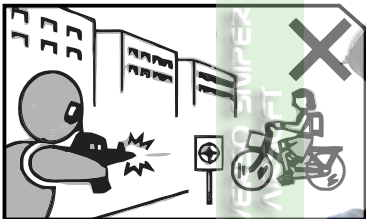

Use your replica in safe places and those specially arranged for airsoft players.

[FR] Utilisez la réplique uniquement dans des endroits qui conviennent à cet effet et qui sont adéquatement protégés.
 [ES] Utilice la réplica sólo en áreas que sean adecuadas para este propósito y que estén adecuadamente protegidas.
 [PL] Używaj repliki jedynie w miejscach do tego przystosowanych i odpowiednio zabezpieczonych.
 [FI] Käytä airsoft-replikaa vain sellaisissa paikoissa, joissa airsoft-replikoitten käyttäminen on sallittua ja turvallista.
 [SE] Använd airsoft-repliken endast på platser där det är säkert och tillåtet.

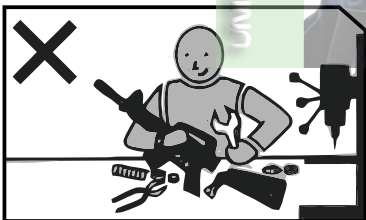

Do not disassemble or modify the replica. This will void your warranty.

[FR] La garantie s'annule en cas de démontage ou de modification de la réplique par l'utilisateur.
 [ES] La garantía queda anulada, si el usuario desmonta o modifica la réplica.
 [PL] W przypadku samodzielnego demontażu lub modyfikacji repliki, gwarancja traci ważność.
 [FI] Älä pura tai muokkaa airsoft-replikaa. Purkaminen tai muokkaaminen evää tuotteen takuun.
 [SE] Demontera eller modifiera inte airsoft-repliken. Demonteringen och modifieringen upphäver produktgarantin.

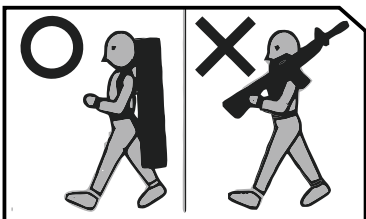

You must secure your replica appropriately for transport so as not to falsely alarm the surrounding people.

[FR] Sécurisez votre réplique de manière appropriée pour le transport de façon à ne pas créer de mouvements de panique.
 [ES] Asegure su réplica de una manera apropiada para el transporte con el fin de no causar inquietud de las personas ajenas.
 [PL] Nieodpowiedni sposób zabezpieczenia podczas transportu może być przyczyną zaniepokojenia osób z otoczenia.
 [FI] Kuljete airsoft-replikaa aina peitettynä julkisella paikalla liikkuttaessa.
 [SE] Alltid dolda airsoft-repliken när du vistas på en offentlig plats.

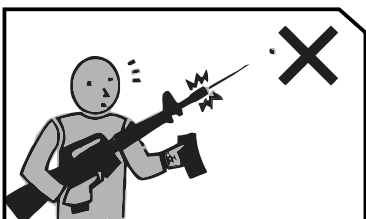

Exercise special caution when operating the replica around people who are not wearing appropriate protection. Do not aim at other people!

[FR] Soyez particulièrement prudent lorsque vous utilisez la réplique autour de personnes qui ne portent pas la protection appropriée. Ne visez pas les autres.
 [ES] Tenga especial cuidado cuando use la réplica alrededor de personas que no estén usando una protección adecuada. Nunca apunte a estas personas.
 [PL] Zachowaj szczególną ostrożność w otoczeniu osób pozbawionych odpowiedniej ochrony. Nie kieruj repliki w ich stronę.
 [FI] Ole erityisen varovainen airsoft-replikaa käsitellessäsi, mikäli ympärilläsi on muita ihmisiä ilman asianmukaisia suojavausteita. Älä kohdistaa piippua muihin ihmisiin.
 [SE] Var särskilt försiktig med airsoft-replikan när det finns andra människor i närheten utan korrekt skyddsutrustning. Rikta inte röret mot andra människor.

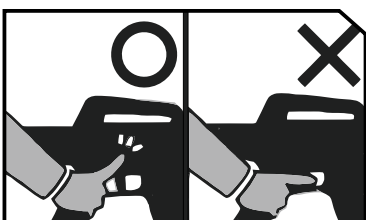

Never hold your finger on a trigger if not necessary. The replica may shoot by accident!

[FR] Placez votre doigt sur la détente seulement après s'être assuré que vous pouvez tirer en toute sécurité et que le canon pointe vers l'objet sur lequel vous allez tirer.
 [ES] Coloque el dedo en el gatillo sólo después de asegurarse de que puede disparar con seguridad y de que el cañón está apuntando al objeto al que intenta disparar.
 [PL] Jeżeli nie jest to konieczne, uwolnij palec ze spustu, aby uniknąć przypadkowego wystrzału!
 [FI] Älä koskaan pidä sormiasi lipaisinkaaren sisällä, jos se ei ole tarpeen. Airsoft-replika voi lauaeta
 [SE] Håll aldrig fingrarna inuti avtryckaren om det inte är nödvändigt. Airsoft-replikan kan utlösas av misstag!

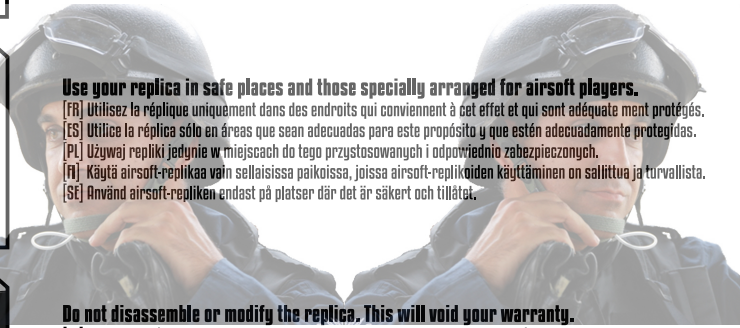

VIKSOLO
TAPOLISA
OAJEIKKÄ
OAJEIKKÄ

SPECNA ARMS® WEAPON SYSTEM

DESCRIPTION DE LA RÉPLIQUE // DESCRIPCIÓN DE LA RÉPLICA // OPIS REPLIKI // KUVAUS // BESKRIVNING

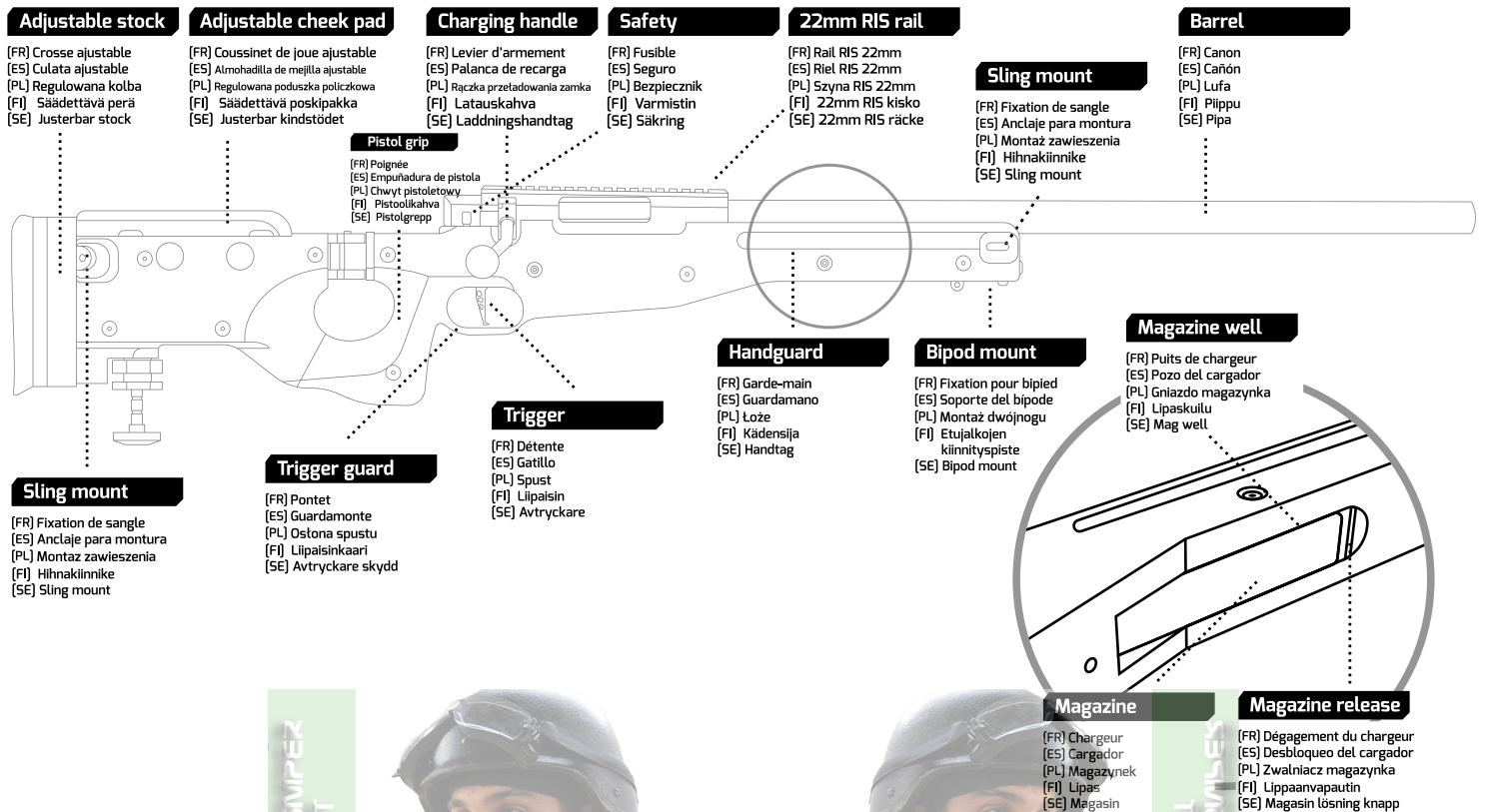

CONSTRUCTION

CONSTRUCTION // ESTRUCTURA // BUDOWA // RAKENNE // KONSTRUKTION

SAFETY SWITCH // VERROU DE DÉTENTE (SÉCURISÉ) // BLOQUEO DEL GATILLO (SEGURO) // BEZPIECZNIK

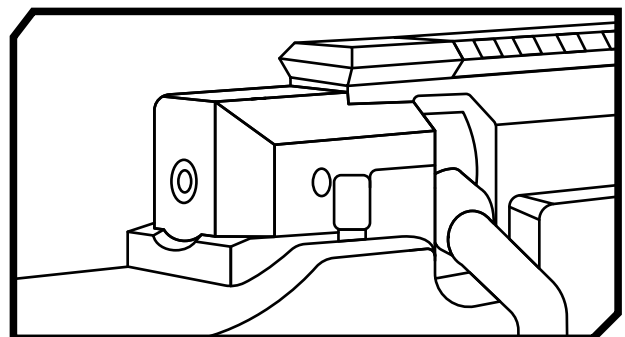
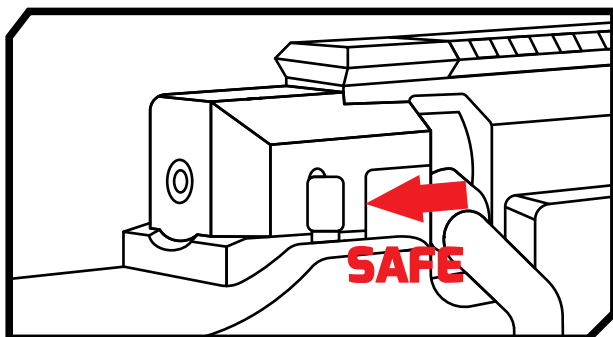

- [EN] Lever located near charging handle, on the right side of replica's body
 [FR] Petit levier situé sous le levier d'armement sur le côté droit de garde-main.
 [ES] Una palanca pequeña situada bajo la palanca de recarga, en el lado derecho del guardamano.
 [PL] Mała dźwignia znajdująca się pod rączką przetadowania repliki, po prawej stronie teża.
 [FI] Varmistimen vipu sijaitsee lähellä latauskahvaa asean rungon oikealla puolella.
 [SE] Säkringens spak är placerad nära laddningshandtag på högra sida.

[EN] Safety switch works like in the real firearms.

- SAFE (safety lever pulled back) – trigger is locked, you can't pull the trigger and Take shot.
- FIRE (safety lever is pulled front) – trigger are unlocked, you can pull the trigger and take shot.

[FR] Le levier de verrouillage fonctionne comme dans un vrai pistolet.

- SAFE (levier de sécurité tiré vers l'arrière): la réplique est verrouillée et on ne peut pas tirer.
- FIRE (levier de sécurité tiré vers l'avant): la réplique est déverrouillée et peut être déclenchée, le tir est possible.

[ES] La palanca del seguro funciona como en un arma real.

- SAFE (palanca de seguridad tirada hacia atrás): el gatillo está bloqueado y no se puede disparar.
- FIRE (palanca de seguridad tirada hacia adelante): el gatillo está desbloqueado y se puede disparar.

[FI] Varmistin toimii samalla tavalla kuin oikeassa tuliaseessa.

- SAFE (turvavipu vedetty taaksepäin) – liipaisin on lukittu. Ase ei ammu liipaisinta painettaessa.
- FIRE (turvavipu vedetty eteen) – liipaisin on vapaa. Voit painaa liipaisinta ja ampua.

[SE] Säkringens fungerar som i riktiga vapen.

- SAFE (säkerhetsspaken tillbakadragen): avtryckaren är låst. Repliken skjuter inte när avtryckaren trycks in.
- FIRE (säkerhetsspak dragen fram) avtryckaren är fri. Nu kan man trycka på avtryckaren och skjuta.

CHARGING HANDLE // LEVIER DE RECHARGE // PALANCA DE RECARGA // RĄCZKA PRZELADOWANIA // LATAUSKAHVA // LADDNINGSHANDTAG

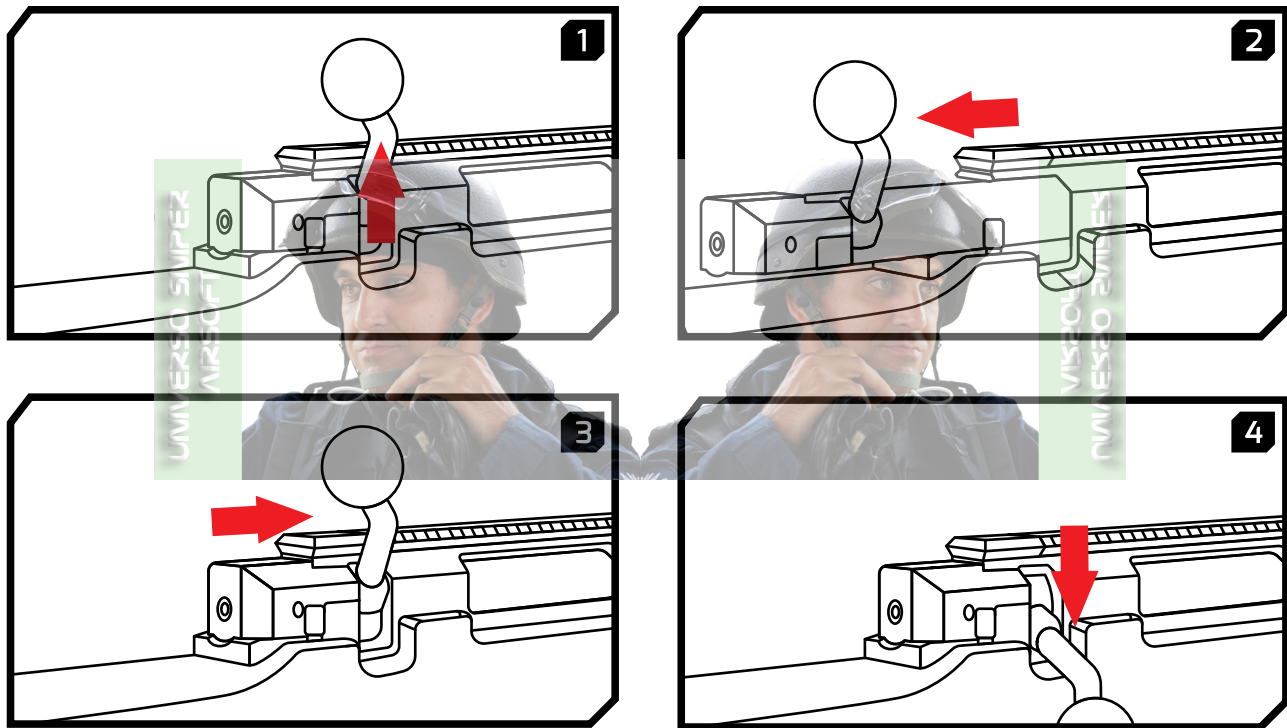

[EN] Big lever connected with spring charging system – handle is needed to reload the replica before every shot. Before every shot handle must be pulled up, back and pulled back in reverse order.

[FR] Un grand levier fixé au système de tension à ressort qui est utilisé pour recharger la réplique avant chaque tir. Avant chaque tir, tirez le levier vers le haut et vers vous, puis poussez-le dans l'ordre inverse.

[ES] Una palanca grande unida al sistema de tensado del resorte, sirve para recargar la réplica antes de cada disparo. Antes de cada disparo, tire de la palanca hacia arriba y hacia usted y luego empújela hacia atrás en orden inverso.

[PL] Duża dźwignia połączona z systemem naciągania sprężyny, służy do przeladowywania repliki przez każdym strzałem. Przed każdym strzałem należy odciągnąć rączkę do góry, do siebie i popchnąć spowrotem, w odwrotnej kolejności.

[FI] Jousen latausmekanismi viritetään latauskahvan avulla ennen jokaista laukausta. Lataaminen suoritetaan nostamalla kahva ylös ja vetämällä kahva taka-asentoon, minkä jälkeen kahva työnnetään takaisin etuasentoon ja painetaan alas.

[SE] Fjäder ladda mekanism dras till spänning med laddningshandtag före varje skott. Laddningen görs genom att lyfta handtaget, dra handtaget till det bakre läget, sedan skjuta handtaget tillbaka till framläget och trycka ner.

CONSTRUCTION

CONSTRUCTION // ESTRUCTURA // BUDOWA // RAKENNE // KONSTRUKTION

[EN] MAGAZINE RELEASE
[FR] DÉGAGEMENT DU CHARGEUR
[ES] DESBLOQUEO DEL CARGADOR
[PL] ZWALNIACZ MAGAZYNKA
[FI] LIPPAANVAPAUTIN
[SE] MAGASIN LÖSNING KNAPP

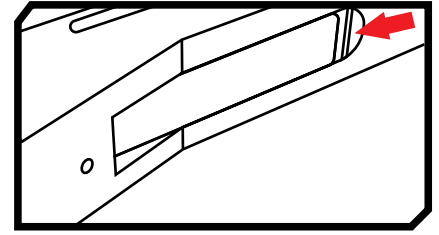

[EN] Small trigger located on the bottom of handguard/body of replica under the barrel.
[FR] Un petit bouton situé au bas du garde-main, sous le canon, qui sert à retirer le chargeur.
[ES] Un botón pequeño situado en la parte inferior del guardamano, bajo el cañón, que sirve para quitar el cargador.
[PL] Mały przycisk ulokowany w dolnej części toża repliki, pod lufą służący do wyciągnięcia magazynka.
[FI] Lipas irroitetaan lippaan pohjasta löytyvää pientä vipua painamalla.
[SE] Magasinet tas bort genom att trycka på den lilla spaken på magasinet.



ATTENTION // ATTENTION // ATENCIÓN // UWAGA // HUOMIO // ANMÄRKNING

[EN] User should restrain from firing „empty shots” (withouth BB in the chamber) - otherwise piston may damage or destroy the cylinder head by hitting it.
[FR] Évitez de tirer à sec (sans bille dans la chambre), car un piston non retenu frappant la crosse peut l'endommager ou la détruire.
[ES] Limite los disparos en vacío (sin una bola en la cámara), ya que el pistón desenfrenado que golpee la cabeza del cilindro puede dañar o destruirla.
[PL] Należy ograniczyć oddawanie strzałów na sucho (bez kulki w komorze) - niewyhamowany poduszka powietrzna tłok uderzając głowicę cylindra może spowodować jej uszkodzenie lub zniszczenie.
[FI] Käyttäjän tulee välttää tyhjälaukauksia (ampumista ilman kuulia), sillä tyhjälaukaukset voivat vaurioittaa sylinterinpäätä.
[SE] Användaren ska undvika tomma skott (skjuta utan kulor), eftersom de tomma skotten kan skada cylinderhuvudet.

HOP-UP SYSTEM REGULATION

AJUSTEMENT DU SYSTÈME HOP-UP // AJUSTE DEL SISTEMA DE HOP-UP // REGULACJA SYSTEMU HOP-UP // HOP-UPIN SÄÄTÄMINEN // JUSTERING AV HOP-UP

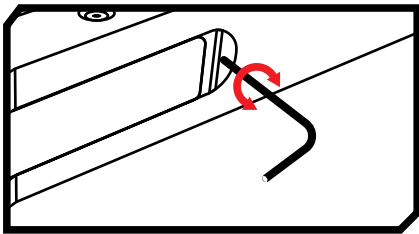

[EN] Replica is equipped with Hop-Up system. Hop-Up systems gives the BB reverse rotation, greatly improving the external ballistic parameters.
[FR] La réplique est équipée d'un système Hop-Up. Cela donne à la bille une rotation vers l'arrière, ce qui améliore considérablement les paramètres de la balistique externe.
[ES] La réplica cuenta con el sistema de Hop-Up. Éste le da a la bola una rotación hacia atrás, mejorando significativamente los parámetros de la balística externa.
[PL] Replika wyposażona jest w system Hop-Up. System podkręcenia kulki pozwala nadać jej rotację wsteczną znacząco poprawiając parametry balistyki zewnętrznej.

[FI] Tässä airsoft-replikassa on säädettävä hop-up järjestelmä. Hop-up järjestelmä antaa kuulalle takakierteen, joka parantaa kuulan lentorataa.
[SE] Denna repliken har ett hop-up system. Hop-up systemet förlänger kulans räckvidd. Snurrandet orsakar att kulan flyger en längre distans.



ATTENTION // ATTENTION // ATENCIÓN // UWAGA // HUOMIO // ANMÄRKNING

[EN] Please remember to set the Hop-Up system to „zero” when storing Your replica.
[FR] Lorsque vous conservez votre réplique, assurez-vous que le système Hop-Up est réglé sur la valeur minimale.
[ES] Al conservar su réplica, asegúrese de que el sistema de hop-up esté ajustado al valor mínimo.
[PL] Przechowując replikę pamiętaj, aby regulowany system podkręcenia kulki ustawiony był w wartości minimalnej.
[FI] Muista asettaa hop-up ”nolla-asentoon” kun säilytät airsoft-replikaasi.
[SE] Kom ihåg att justera hop-up-systemet till ”noll” när du lagrar din replik

AMMUNITION - 6MM BB'S

MUNITION - BILLES 6MM // MUNICIONES - BOLAS DE 6MM // AMUNICJA - KULKI 6MM //
PANOKSET - 6MM KUULAT // AMMUNITION - 6MM KULOR

[EN] When choosing your BBs consider following factors: muzzle velocity, internal barrel diameter, hopup system, weight and precision of BBs. It can take some time, but it will allow you to determine the best ammunition for your replica quite precisely. Notice that BBs of the same weight, but coming from different manufacturers, can have different performance when it comes to FPS, concentration of shots and reach.

[FR] Choisir des munitions de qualité et de poids appropriés, en tenant compte de plusieurs facteurs (force du ressort, diamètre intérieur du canon, force du système de hop-up) qui ont une incidence sur la vitesse initiale de la bille. Ce processus prend un certain temps, mais vous permet de déterminer les meilleures munitions pour votre réplique. Veuillez noter que des billes de même poids mais de fabricants différents peuvent avoir des résultats différents en termes de vitesse initiale, de dispersion et de portée.

[ES] Seleccione municiones de calidad y peso adecuados, teniendo en cuenta varios factores (fuerza del resorte, diámetro interior del cañón, fuerza del sistema de hop-up) que influyen en la velocidad inicial de la bola. Este proceso toma algún tiempo, pero permite determinar la mejor munición para su réplica. Tenga en cuenta que las bolas del mismo peso pero de diferentes fabricantes pueden tener diferentes resultados en términos de velocidad inicial, dispersión y alcance.

[PL] W zależności od kilku czynników (moc sprężyny, średnicy lufy wewnętrznej, a także sity systemu podkręcenia kulki) składających się na prędkość początkową kulki dobierz je, tak ze względu na wagę, jak i precyzję wykonania. Proces ten zajmuje pewien czas, ale pozwala na dosyć precyzyjne określenie najlepszej dla Twojej repliki amunicji. Zauważ, iż kulki o tym samym wagomiarze, ale pochodzące od różnych producentów mogą uzyskiwać inne osiągi, tak jeśli chodzi o prędkość początkową, jak i skupienie oraz zasięg.

[FI] Kuulia valitessa tulee huomioida seuraavat muuttujat: lähtönopeus, sisäpiipun halkaisija, hop-up systeemi, kuulan paino ja laatu. Parhaiten aseenn kanssa toimivan kuulan löytäminen voi vaatia jonkin verran testailua. Laadukkaalla kuulalla airsoft-replika ampuu melko tarkasti. Huomaa, että saman painoisissa, mutta eri valmistajilta tulevissa kuulissa on suuriakin laatueroja, jotka voivat vaikuttaa tarkkuuteen, lähtönopeuteen ja kantamaan.

[SE] Vid val av kulor det är viktigt att uppmärksamma följande saker: utgångshastighet, pipdiameter, hop-up-systemet, kulvikt och kvalitet. Att hitta den kula som fungerar bäst med din repliken kan kräva några test. Med en högkvalitativ kul airsoft-repliken skjuter ganska exakt. Observera att kulor med samma vikt men från olika tillverkare kan ha stora kvalitetskillnader som kan påverka precision, utgångshastighet och räckvidd.



ATTENTION // ATTENTION // ATENCIÓN // UWAGA // HUOMIO // ANMÄRKNING

[EN] Use only new BBs, never use recovered, found, dirty or damaged BBs.

[FR] N'utilisez que des billes neuves, jamais des billes récupérées, trouvées, sales ou cassées.

[ES] Utilice sólo bolas nuevas, nunca utilice bolas recuperadas, encontradas, sucias o rotas.

[PL] Używaj tylko kulek nowych, nigdy nie korzystaj z odzyskanych, znalezionych czy brudnych lub pękniętych.

[FI] Käytä ainoastaan käyttämättömiä kuulia. Älä koskaan käytä uudelleen maasta löydettyjä, likaisia tai vaurioituneita kuulia.

[SE] Använd endast oanvända kulor. Använd inte smutsiga eller skadade kulor.

HOW TO LOAD A MAGAZINE

REPLISSAGE DU CHARGEUR // LLENADO DEL CARGADOR // ŁADOWANIE MAGAZYNKA // LIPPAAN LATAAMINEN // LADDNING AV MAGASIN

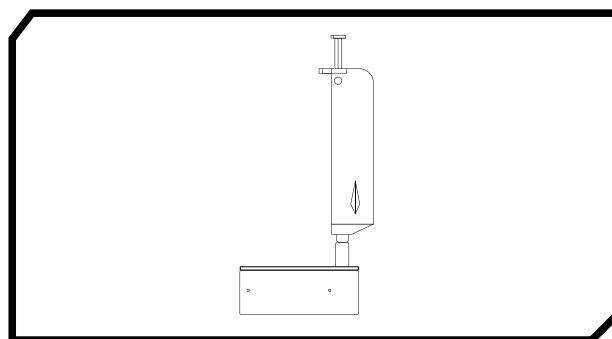
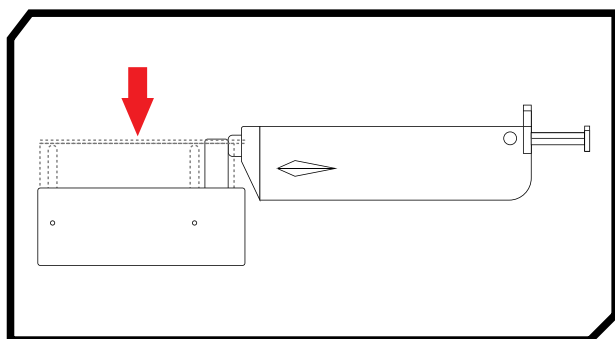

[EN] Load the magazine with 6mm BB's. You can use speedloader or load BB's manually.

[FR] Remplissez le chargeur avec des billes de 6 mm. Vous pouvez utiliser le «speedloader» ou le faire à la main.

[ES] Rellene el cargador con bolas de 6mm. Puede utilizar el denominado speedloader o hacerlo a mano.

[PL] Załaduj magazynek kulkami 6mm. Możesz użyć tzw. speedloadera lub ładować kulki ręcznie.

[FI] Lipas ladataan 6mm muovi- tai biokuulilla. Voit ladata lipiaan lippaanlataajalla tai käsin yksi kerrallaan.

[SE] Magasinet är laddat med 6mm plast eller biokulor. Du kan ladda magasinet med snabbbladdare eller manuellt.

STOCK

CROSSE // CULATA // KOLBA // TUKKI // STOCK

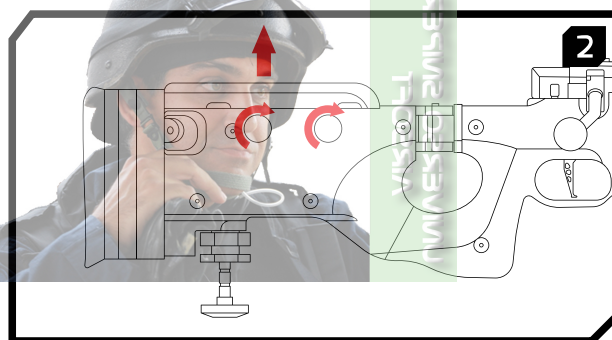
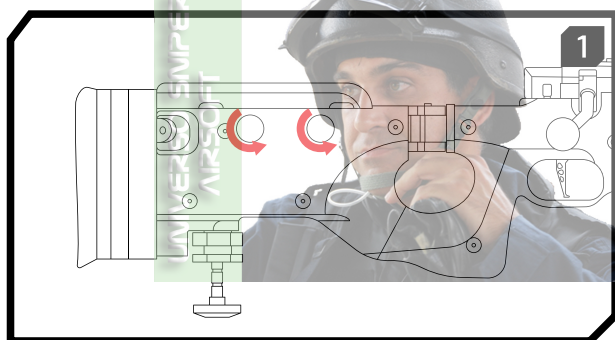
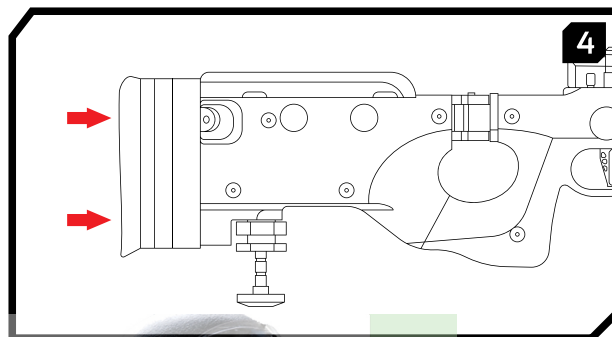
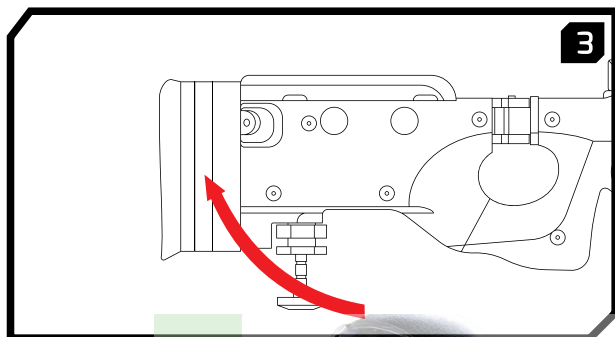
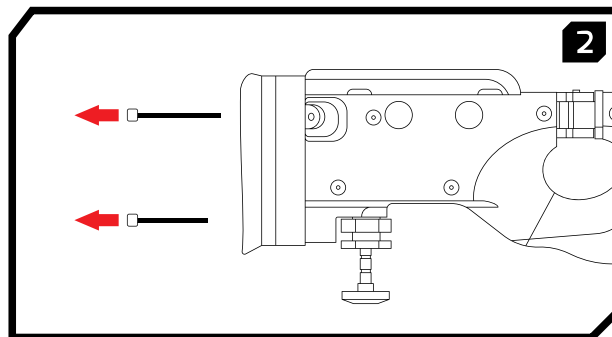
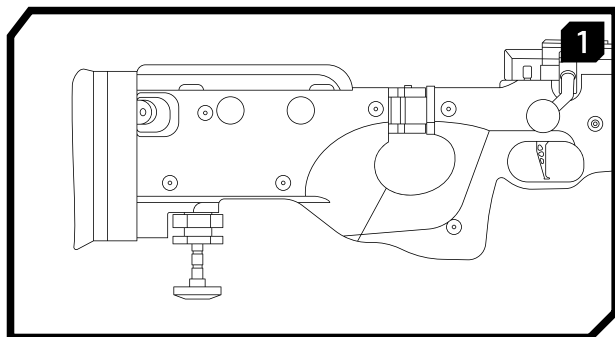

[EN] To regulate stock length You must loosen a screws and remove one or more inserts – then turn the screws back. To regulate cheek pad You must loose two screws and set pad to the right vertical position, then You need to turn those screws back.

[FR] Pour régler la longueur de la crosse, il faut desserrer deux vis, retirer un ou plusieurs inserts et resserrer les vis. Pour régler la position verticale du coussinet de joue, desserrez deux vis, placez le coussinet de joue dans la position souhaitée et resserez les vis.

[ES] Para ajustar la longitud de la culata, afloje dos tornillos, retire una o más inserciones y vuelva a apretar los tornillos. Para ajustar la posición vertical de almohadilla de mejilla, afloje dos tornillos, coloque la almohadilla en la posición deseada y vuelva a apretar los tornillos.

[PL] Aby wyregulować długość kolby należy poluzować dwie śruby, wyjąć jedną lub więcej wkładek i zakręcić z powrotem śruby. Aby wyregulować poduszkę podpoliczkową w pionie należy poluzować dwie śruby, ustawić poduszkę na wybranej pozycji i dokręcić ponownie śruby.

[FI] Tukin pituuden säätämiseksi kaksi perälevyn kuusiokoloruuvia tulee kiertää auki. Ruuvien poistamisen jälkeen voit lisätä tai vähentää perälevyn säätöpaloja tukin pituuden säätämiseksi, jonka jälkeen avatut ruuvit kierretään takaisin paikalleen. Poskipakan korkeuden säätö avataan löysentämällä poskipakan sivulla olevia sormimuttereita. Poskipakan säädön jälkeen avatut sormimutterit kiristetään.

[SE] För att justera längden på stocken, skruva loss de två sexkantiga skruvarna. När du har tagit bort skruvarna kan du öka eller minska justeringsdelarna på bakpanelen för att justera längden på stocken, varefter de öppnade skruvarna skruvas tillbaka på plats. För att sänka kindstöden lossar du fingermuttrarna på sidan av kindstödet. Efter justeringen av kindstödet, dra åt de öppna muttrarna.

MODIFICATIONS

MODIFICATIONS // MODIFICACIONES // MODYFIKACJE // MODIFIKAATIOT // MODIFIKATIONER

[EN] If you're thinking about tuning contact the seller or qualified airsoft technician. Don't do it on your own, as any modification or interference into the replica can result in voiding the warranty, damaging or even destroying the replica. A lot of manufacturers allow the power tuning of replica with restriction, that they can't guarantee the durability of used parts. Changing the inner barrel to precision one doesn't require any better parts. It can greatly improve concentration of shots and muzzle velocity, but it has to be precisely fitted with hermetic hop-up chamber and it requires better quality BBs. Changing the main spring to stronger one will require changing the piston, sometimes cylinder as well. Any kind of tuning that requires new parts should be left to specialized airsoft technicians. They will be able to choose the parts according to the type of your replica, install them and make them work properly.

[FR] Si vous souhaitez régler votre réplique, contactez votre revendeur ou un technicien qualifié, car une modification incorrecte peut annuler la garantie ou même causer des dommages ou la destruction de la réplique. De nombreux fabricants permettent d'augmenter la puissance de la réplique, indiquant en même temps qu'ils ne sont pas responsables de la durabilité et donc de la durée de vie des composants utilisés. Le canon standard peut être remplacé par un canon de précision sans qu'il soit nécessaire de renforcer d'autres éléments. Un canon parfaitement ajusté avec la chambre étanche du système hop-up permet de réduire la dispersion et d'augmenter la vitesse initiale, mais nécessite l'utilisation de billes de meilleure qualité. Le montage d'un ressort plus fort pour augmenter la vitesse du piston et ainsi obtenir une plus grande compression d'air dans la chambre nécessite le remplacement du piston et parfois aussi du cylindre. Il est conseillé de confier le remplacement des composants à un personnel de service spécialisé qui garantira une sélection adéquate des composants, en tenant compte du type de réplique, ainsi qu'un bon ajustement et un montage correct.

[ES] Si desea tunear su réplica, póngase en contacto con el distribuidor o con personal de servicio cualificado, ya que una modificación incorrecta puede anular la garantía o incluso causar daño o destrucción de la réplica. Muchos fabricantes permiten que se aumente la potencia de la réplica, indicando al mismo tiempo que no se hacen responsables de la durabilidad y, por lo tanto, de la vida útil de los componentes empleados. El cañón estándar puede sustituirse por uno de precisión sin que sea necesario reforzar otros elementos. Un cañón perfectamente ajustado con la cámara estanca del sistema de hop-up permite reducir la dispersión y aumentar la velocidad inicial, sin embargo, requiere el uso de bolas de mejor calidad. El montaje de un resorte más fuerte para aumentar la velocidad del pistón y, por lo tanto, conseguir una mayor compresión del aire en la cámara, requiere la sustitución del pistón y, a veces, también del cilindro. Es recomendable confiar la sustitución de los componentes a un personal de servicio especializado que garantice una selección adecuada de los mismos, teniendo en cuenta el tipo de su réplica, así como un buen ajuste y un montaje correcto.

[PL] Planując tuning skontaktuj się ze sprzedawcą lub wykwalifikowanym serwisem, gdyż samodzielna ingerencja w budowę lub dokonywanie modyfikacji może skutkować utratą gwarancji, a nawet uszkodzeniem lub zniszczeniem repliki. Wielu producentów dopuszcza możliwość zwiększenia mocy (tzw. tuningu mocowego) repliki zastrzegając, że nie ponosi odpowiedzialności za wytrzymałość, a więc i żywotność zastosowanych podzespołów. Wymiana lufy wewnętrznej na precyzyjną nie wymaga wzmocnienia innych elementów, dokładnie spasowana ze szczelną komorą podkręcenia kulki, pozwala poprawić skupienie oraz podnieść prędkość początkową, jednak wymusza stosowanie kulek lepszej jakości. Umieszczenie np. mocniejszej sprężyny poruszającej tłok z większą prędkością, a więc uzyskującego większe sprężenie powietrza w komorze sprężania wewnątrz cylindra, wymusza wymianę tłoka, niekiedy także cylindra, tuning polegający na wymianie elementów polecamy powierzyć wyspecjalizowanemu serwisowi, gdzie zostaną dobrane pod kątem typu Twojej repliki, wytrzymałości podzespołów, odpowiednio spasowane i zamontowane.

[FI] Mikäli harkitset airsoft-replikan virittämistä, ota yhteyttä jälleenmyyjään tai ammattitaitoiseen airsoft-tekniikkoon. Älä yritä airsoft-replikaa itse. Mikä tahansa muutos airsoft-replikaan voi johtaa takuun raukeamiseen, vaurioon tai koko airsoft-replikan hajoamiseen. Airsoft-replikan sisäpiipun vaihto tarkkuuspiippuun ei vaadi muiden osien vahvistamista. Tarkkuuspiipun asennus voi pienentää laukausten välistä hajontaa huomattavasti ja nostaa hieman lähtönopeutta. Tarkkuuspiipun asennus tulee tehdä tarkasti ja oikein. Tarkkuuspiipun asennuksen jälkeen tulee myös käyttää laadukkaampia kuulia. Pääajoksen vaihtaminen voimakkaampaan vaatii männän ja joskus myös sylinterin vaihtamista. Kaikenlainen uusien osien vaihtaminen tulee jättää erikoistuneille airsoft-virittäjille.

[SE] Om du funderar på att modifiera airsoft-replikan, kontakta din återförsäljare eller en kvalificerad airsoft-tekniker. Modifiera inte airsoft-replikan själv. Varje ändring av airsoft-replikan kan upphäva garantin, skada airsoft-replikan eller bryta hela airsoft-replikan. Byte av airsoft-replik precision pipan kräver inte förstärkning av andra delar. Att installera en precisionspipa kan minska oskärpa mellan bilder betydligt och öka utmatningshastigheten något. Installation av precision pipan måste utföras noggrant och korrekt. Efter installering av precisionspipan bör man också använda kulor av högre kvalitet. Att byta huvudfjädern till en starkare huvudfjäder kräver kolven och ibland byte av cylinder. Varje installering som kräver nya delar bör lämnas till kvalificerade airsoft-tekniker.

MAINTENANCE

ENTRETIEN // MANTENIMIENTO // KONSERWACJA // HUOLTO // UNDERHÅLL

[EN] Proper maintenance will prolong the life of your replica and reduce the risk of any malfunction. You should follow few simple rules:

- always remove the magazine and make sure there are no BBs in the barrel or hop-up chamber (due to specific construction of this element there can be more than one BB inside), set the hop-up to zero (minimal value);
- after removing the magazine take single shot – spring should not be stretched, single shot should release the spring complete;
- always make sure that there are no objects inside the barrel, including BBs and dirt, both before and after shooting your replica;
- regularly control the barrel for any unwanted objects; clean it with cleaning rod & soft cotton cloth; protect the barrel against corrosion with proper means; do not use any kind of wire brush to clean the barrel, it can cause irreversible damage;
- always dry your replica after shooting, let the moisture evaporate, don't place it in the closed box or container. Protect metal surface against the corrosion, apply the silicone oil on plastic and rubber parts;
- from time to time apply small amount of spray silicone oil to the hop-up rubber.

[FR] Un entretien correct vous permet de prolonger la durée de vie de votre réplique et d'éviter les dysfonctionnements. Quelques règles à suivre :

- après avoir retiré le chargeur, tirez une fois pour libérer complètement le ressort ;
- Enlevez toujours le chargeur, assurez-vous qu'il n'y a pas de bille dans le canon ou dans la chambre du système de hop-up (en raison de la structure spécifique des répliques, certaines billes peuvent rester dans l'élément par lequel elles passent du chargeur au canon), réglez le système de hop-up sur la valeur minimale (zéro);
- après avoir retiré le chargeur, tirez une fois en mode semi-automatique: le ressort du piston ne doit pas être même partiellement tendu et tirer dans ce mode (un cycle complet) permettra de tendre le ressort à fond puis de le relâcher;
- avant et après le tir, assurez-vous toujours qu'il n'y a pas de corps étrangers, de billes non tirées ou d'impuretés dans le canon;
- vérifiez régulièrement la présence de corps étrangers dans le canon et nettoyez-le avec une baguette et un chiffon doux en coton; protégez le canon contre la corrosion en utilisant des agents de protection contre l'humidité; ne nettoyez pas le canon avec une brosse métallique qui pourrait endommager le conduit;
- après le tir, séchez la réplique et laissez l'humidité s'évaporer, ne placez pas la réplique dans une boîte ou un étui hermétique. Protégez les surfaces métalliques contre la corrosion et appliquez un agent de conservation approprié (silicone) sur les surfaces en plastique et en caoutchouc;
- Appliquez de temps en temps une petite quantité d'huile de silicone en spray sur l'élastique du système de hop-up (p. ex. à travers la chambre de hop-up, du côté de chargeur).

[ES] El correcto mantenimiento permite prolongar la vida útil de su réplica y evitar problemas de funcionamiento. Algunas reglas a seguir:

- después de retirar el cargador, haga un disparo de control para liberar completamente el resorte;
- retire siempre el cargador, asegúrese de que no haya ninguna bola en el cañón o en la cámara del sistema de hop-up (debido a la estructura específica de las réplicas, algunas bolas pueden quedar en el elemento a través del cual entran del cargador al cañón), ajuste el sistema de hop-up al valor mínimo (cero);
- después de retirar el cargador, haga un disparo en modo semiautomático: el resorte del pistón no debe estar ni siquiera parcialmente tensado y el disparo en este modo (un ciclo completo) permitirá tensar y luego liberar por completo el resorte;
- tanto antes como después de disparar, siempre asegúrese de que no haya cuerpos extraños, bolas no disparadas o impurezas en el cañón,
- compruebe regularmente que no haya cuerpos extraños en el cañón y límpielo con una baqueta y un paño suave de algodón; proteja el cañón contra la corrosión utilizando agentes antihumedad; no limpie el cañón con un cepillo de alambre que puede dañar el conducto;
- después de disparar, seca la réplica y deje que se evapore la humedad, no coloque la réplica en una caja o un estuche herméticamente cerrado. Proteja las superficies metálicas contra la corrosión y aplique un conservante adecuado (de silicona) sobre las superficies de plástico y de caucho;
- de vez en cuando, aplique una pequeña cantidad de aceite de silicona en aerosol sobre el elástico del sistema de hop-up (por ejemplo, a través de la cámara de hop-up, desde el lado del cargador).

[PL] Konserwując swoją replikę znacząco przedłużysz jej żywotność i dłużej będziesz się cieszyć jej sprawnością. Przestrzegaj kilku zasad:

- zawsze wypinaj magazynek, upewnij się, że w lufie ani w komorze hop up nie znajduje się kulka (ze względu na specyficzną budowę replik w elemencie, przez który kulki są podawane do lufy z magazynka może znajdować się kilka kulek), regulację systemu podkręcenia kulki ustaw na zero (wartość minimalną),
- po wypięciu magazynka oddaj pojedynczy strzał kontrolny – spowoduje to pełne zwolnienie sprężyny,
- zawsze, zarówno przed rozpoczęciem strzelania, jak i po jego zakończeniu upewnij się, że w lufie nie znajdują się niepożądane obiekty, w tym także niewystrzelone kulki lub zabrudzenia,
- regularnie kontroluj lufę na obecność niepożądanych przedmiotów, a jej przewód, oczyszczaj przy użyciu wycioru z założoną miękką bawełnianą ściereczką; zabezpiecz lufę przed powstawaniem ognisk korozji stosując środki wypierające wilgoć; unikaj stosowania druczianych szczotek do oczyszczania przewodu lufy, gdyż mogą go uszkodzić,
- zawsze po zakończonym strzelaniu osusz replikę, pozwól odparować wilgoci, nie umieszczaj jej w szczelnie zamkniętym pokrowcu, kufurze lub futerale. Powierzchnie metalowe zabezpiecz przed korozją, a gumowe i plastikowe odpowiednim środkiem konserwującym (silikonowym),
- okresowo nanieś niewielką ilość olejku silikonowego w sprayu na gumkę systemu podkręcenia kulki (np. przez komorę hop-up, od strony magazynka).

[FI] Oikein tehty huolto kasvattaa airsoft-replikan käyttöikä ja vähentää häiriötilanteiden riskiä. Seuraa seuraavia helppoja ohjeita airsoft-replikan kunnossa pitämiseksi:

- Poista lipas aina aseesta lopetettuasi airsoft-replikan käytön ja varmista muutamalla tyhjälaukauksella, että piippuun tai hop-up yksikköön ei ole jäänyt kuulaa. Huomaa, että replikan sisälle voi jäädä useampi kuin yksi kuula. Säädä hop-up nolla-asentoon.
- Poista jousi aina vireestä käytön jälkeen. Lippaan irrotus ja tyhjälaukaus varmistaa jousen täydellisen vapautumisen.
- Puhdista ja kuivaa airsoft-replika aina käytön jälkeen. Älä säilytä replikaa suljetussa laatikossa tai säiliössä.
- Suojaa metalliosat ruostumiselta voitelemalla ne korroosion estävällä voiteluaineella. Muovi ja kumiosat voi käsitellä silikoniöljyllä.
- Varmista ennen airsoft-replikan käyttöä ja sen jälkeen, että piipun sisällä ei ole kuulia tai likaa. Puhdista piippu säännöllisesti puhdistustikulla ja pehmeällä puuvillakankaanpalalla. Älä käytä piipun puhdistukseen minkäänlaista harjaa. Se voi tehdä piippuun näkymättömiä vaurioita.
- Voitele ajoittain hop-up-kumia lipaskuilun kautta silikoniöljyllä.

[SE] Korrekt underhåll ökar livslängden av airsoft-replikan och minskar risken för funktionsfel. Följ dessa enkla instruktioner för att hålla din airsoft-replika i bra kondition:

- Ta alltid ut magasinet från pistolen efter användning av airsoft-repliken och försäkra genom några tomma skott att det inte finns kulor kvar i pipan eller hop-up systemet. Observera att det kan finnas många kulor kvar i airsoft-replikan. Justera hop-up till noll.
- Ta alltid bort fjädern efter användning. Borttagning av magasinet och tomma skott försäkrar fullständig frigöring av fjädern.
- Rengör och torka alltid airsoft-replikan efter användning. Förvara inte replikan i en sluten låda eller behållare.
- Skydda metalldelar mot rost genom att smörja dem med ett korrosionssmörjmedel. Delar av plast och gummi kan behandlas med silikonolja.
- Före och efter användning av airsoft-replikan försäkra att det inte finns några kulor eller smuts inuti pipan av airsoft-repliken. Rengör pipan regelbundet med en rengöringspinne och en mjuk duk av bomull. Använd inte borstar för att rengöra pipan. De kan göra osynliga skador på pipan.
- Tidvis smörj hop-up genom mag well med silikonolja.





SPECNA[®]
ARMS

UNIVERSO SNIPER
AIRSOFT



UNIVERSO SNIPER
AIRSOFT

www.specnaarms.com

sales@specnaarms.com